

2017 第38回 袖ヶ浦市ダブルス選手権大会（廣山杯） 要領

【大会運営・役員】

大会主催	袖ヶ浦市テニス協会			
大会会長	榎本 建作			
大会副会長	長谷川 和男			
大会顧問	伊藤 栄二	森田 泰弘		
大会事務局	林 幹也	注連野 満	和田 敏幸	松浦 通明
	平賀 麻里	青木 幸恵	國松 栄二	
運営委員長	國松 栄二 (袖ヶ浦プリンス)			
運営委員	高橋 邦由 (ラブフォーティーズ) 山本 哲也 (百目木PINK)			
(運営クラブ)	磯崎 茂男 (NEXT.TC) 松浦 通明 (広栄化学) 林 幹也 (神納TC)			
	和田 敏幸 (フレンズ) 有富 忠利 (のぞみ野TC) 関根 和明 (SFTC)			

【開催要項】

《会場》

- 袖ヶ浦市営 総合運動場コート (砂入り人工芝コート・4面)
- 袖ヶ浦市営 百目木公園コート (砂入り人工芝コート・2面)

《試合方法》

- 試合球はダンロップフォートイエロー公認球を使用します(協会より支給)。
トーナメント方式の男子A・Bクラスは、試合に使用したボールは敗者が持ち帰りください。
リーグ戦方式の男子ベテラン・女子A・Bクラスは各ペア1缶で2試合に使用します。
使用済みボールを最後にお持ち帰りください。
- リーグ戦で欠席者が出て3ペアに満たないブロックが発生した場合、他の4ペア以上のブロックから抽選で移動するか、他の3ペアブロック(もしくは3ペアに満たないブロック)と合体します。
- 同一種目・同一日時・同一会場において、リーグ戦で欠席者が出て参加者が8ペア以下の場合は2ブロック、5ペア以下の場合は1ブロックに変更します。
- 試合前のウォーミングアップはサービス6本のみとします。
- 試合は原則としてセルフジャッジとし、ロービングアンパイアを配置します。
- 試合はセットブレイク・ルールを採用します。休憩(90秒)は第3ゲーム終了時からとれます。
- 試合の結果は試合終了後すぐに勝者が本部まで報告してください。
- 大会日程および競技要領は次ページを参照してください。
- 男子A・Bクラスは、初戦敗退ペアによるコンソレーショントーナメントを行いません。
出場希望者は初戦終了後直ちに大会本部に申し出てください。
実施方法は【コンソレーション実施要項】を参照してください。
- 最終日に欠席者が発生した場合に、ラッキールーザー(敗者復活)制を導入します。
該当される出場希望者は最終日の集合時刻前に大会本部に申し出てください。
実施方法は【ラッキールーザー(敗者復活)制実施要項】を参照してください。

《注意事項》

- 出場者は日程をよく御覧の上、集合時刻を厳守してください。
集合時刻までに届出のない場合は棄権とみなします。
- 当日2度以上試合のある場合、次の試合のコールをした時に不在の時は棄権とみなします。
- 天候不良などで試合の有無不明の場合は、原則定刻までに各試合会場に集合してください。
また天候不良などのため日程及び試合会場を変更する場合がありますので、後日試合のある人も変更の有無は下記ホームページやブログで確認をしてください。

《問合せ》

- 大会についての問い合わせは下記にお願いいたします。
袖ヶ浦市テニス協会 会長 榎本 建作 (携帯:080-6509-0006)
ホームページ: <http://hayashi3333.web.fc2.com/>
連絡用ブログ: http://blog.livedoor.jp/sode_tennis/

【 競 技 要 領 】

種 目	予 選 (1日目・2日目)	本 戦 (最終日)	
男子A	8ゲームマッチプロセット (8ゲームオール 12ポイントタイブレーク) セミアドバンテージ方式 トーナメント方式	8ゲームマッチプロセット (8ゲームオール 12ポイントタイブレーク)	
男子B			
男子ベテラン	4(5)ペアブロック：6ゲームマッチ 3ペアブロック：8ゲームマッチ セミアドバンテージ方式 リーグ戦方式	セミアドバンテージ方式 トーナメント方式	
女子A			
女子B			8ゲームマッチ セミアドバテージ方式

【 大 会 日 程 】

●第1日目 (4月2日(日)) ※4月2日(日) が天候不良の場合は、4月16日(日) に順延となります。

種 目	エントリーNo.	会 場	面数	集合時刻	運営担当
男子A	1~7	百目木公園コート	2	9:00~	荏原TC
男子B	1~8			11:00~	
男子ベテラン	A~Dブロック	総合運動場コート	4	11:00~	袖ヶ浦プリンス
女子A	A~Dブロック			9:00~	
女子B	1~3				

●第2日目 (4月9日(日)) ※4月9日(日) が天候不良の場合は、4月16日(日) に順延となります。

種 目	エントリーNo.	会 場	面数	集合時刻	運営担当
男子A	8~14	百目木公園コート	2	9:00~	広栄化学
男子B	9~16			11:00~	
男子ベテラン	E~Hブロック	総合運動場コート	4	10:30~	のぞみ野テニスクラブ
女子A	E・Fブロック			9:00~	
女子B	4・5				

※4月2日(日)、4月9日(日) とともに天候不良の場合は、4月23日(日) に順延となります。

●第3日目 (4月16日(日)) ※4月16日(日) が天候不良の場合は、4月23日(日) に順延となります。

種 目	会 場	面数	集合時刻	運営担当	
男子A : best 4	総合運動場コート	4	男子A 10:00~	袖ヶ浦プリンス	
男子B : best 4			男子B 10:00~		
男子ベテラン : best 8			男子ベテラン 9:00~		
女子A : best 6			女子A		ABCD 9:00~ EF 11:00~
女子B : best 2			女子B 11:00~		

※4月2日(日) あるいは 4月9日(日) が天候不良の場合は、4月23日(日) に順延となります。

※4月2日(日)・9日(日) とともに天候不良の場合は、4月29日(祝土) に順延となります。

2017 第38回 袖ヶ浦市ダブルス選手権大会 (廣山杯)

最終日組み合わせ

2017/4/16 : 総合運動場コート (予備日: 4/23・4/29)

男子A 10:00 ~

			SF	F
1	根本 聡	(百目木PINK)	⑨	⑰
	義本 範人	(百目木PINK)		
4	白熊 雄大	(疾風)		
	佐藤 洸亮	(疾風)		
11	大鐘 卓也	(住友化学)	⑩	
	我妻 祐樹	(住友化学)		
12	服部 公一	(無所属)		
	後藤 友彰	(SFTC)		

男子B 10:00 ~

			SF	F
4	有蘭 謙太	(住友化学)	⑦	⑯
	山岸 達矢	(住友化学)		
5	田中 宏尚	(広栄化学)		
	石田 勝	(広栄化学)		
10	石井 幸一	(袖ヶ浦プリンス)	⑧	
	神谷 幸和	(袖ヶ浦プリンス)		
16	星野 隆	(フレンズ)		
	星野 和久	(フレンズ)		

男子ベテラン 9:00 ~

			QF	SF	F	
A	並木 孝治	(百目木PINK)	①	⑪	⑱	
	斉藤 雄一	(百目木PINK)				
B	千田 和夫	(NEXT.TC)				
	磯崎 茂男	(NEXT.TC)				
C	間宮 祐治	(袖ヶ浦プリンス)	②			
	今井 篤	(袖ヶ浦プリンス)				
D	村本 賢児	(三井化学)				
	國松 栄二	(袖ヶ浦プリンス)				
E	榎本 建作	(荏原TC)	③			⑫
	塚田 昇	(荏原TC)				
F	関根 孝	(SFTC)				
	林 幹也	(神納TC)				
G	石野 勝	(住友化学)	④			
	越智 敏孝	(住友化学)				
H	小原 俊次	(三井化学)				
	樋高 雅二	(三井化学)				

女子A ABCDブロック 9:00 ~ / EFブロック 11:00 ~

			QF	SF	F		
F	折野 一美	(SFTC)	⑤	⑬	⑲		
	葛西 麻衣子	(SFTC)					
A	石井 ひろみ	(神納TC)					
	田村 江理子	(神納TC)					
B	片山 美紀	(袖ヶ浦プリンス)	⑥			⑭	
	石川 久美子	(袖ヶ浦プリンス)					
C	野中 由美佳	(広栄化学)					
	菊地 みゆき	(建's)					
D	竹越 有美子	(SFTC)	③				⑫
	阿部 容理	(SFTC)					
E	五十嵐 幸江	(神納TC)					
	大吉 美千代	(神納TC)					

女子B 11:00 ~

3	錦織 祐三子	(SKZT)	⑮
	菅沼 佐知子	(SKZT)	
4	和田 玲子	(フレンズ)	
	松本 美由紀	(フレンズ)	

2017 第38回 袖ヶ浦市ダブルス選手権大会 (廣山杯)

2017年4月2日(日)・4月9日(日) 百目木公園コート 最終日 4月16日(日) 総合運動場テニスコート

男子ダブルスA

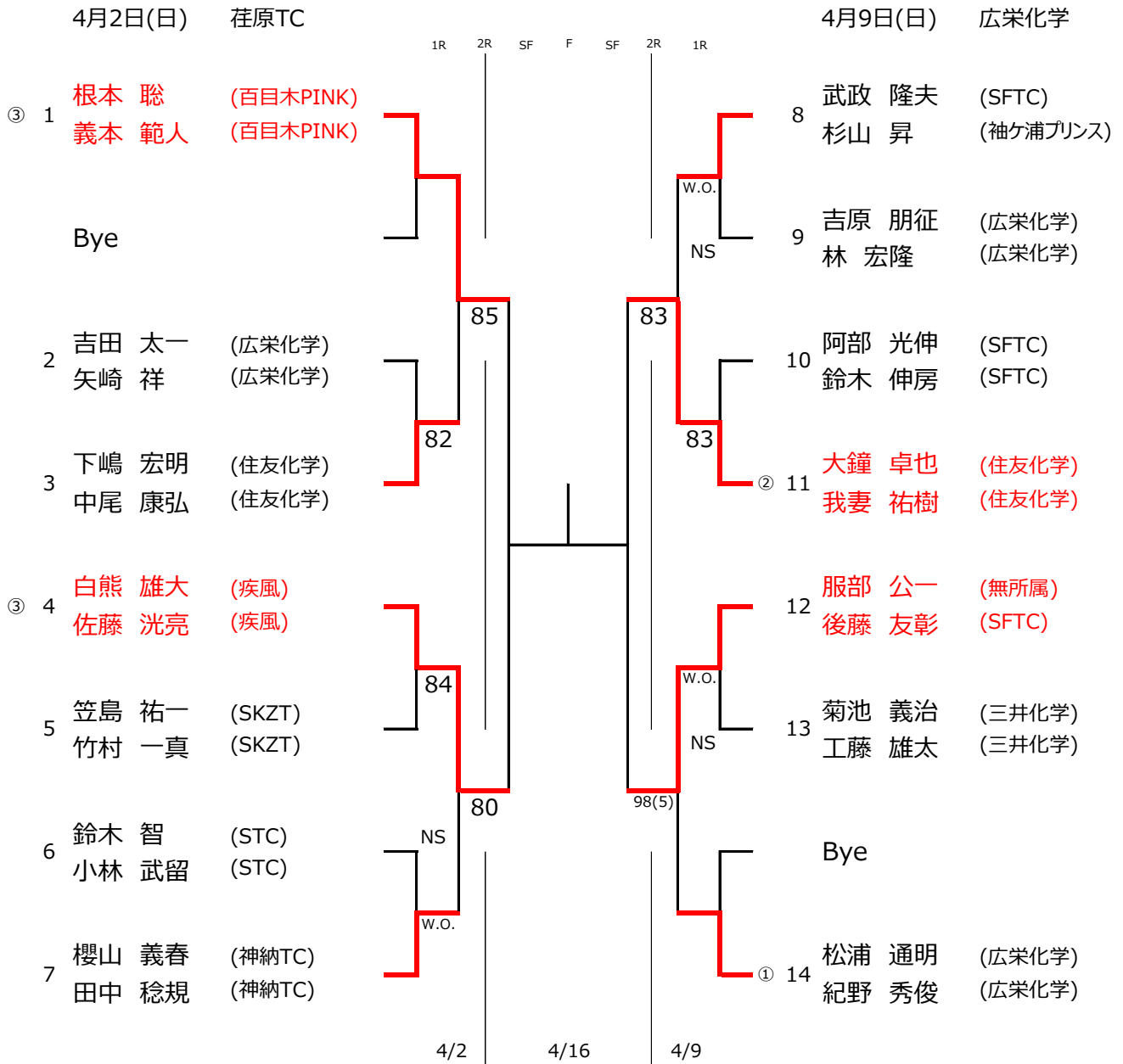

【エントリーNo.】 【集合時刻】
1~7 9:00~

【エントリーNo.】 【集合時刻】
8~14 9:00~

準決勝~ 4/16 総合運動場コート

準決勝~ 4/16 総合運動場コート

コンソレーションマッチ



2017 第38回 袖ヶ浦市ダブルス選手権大会（廣山杯）

2017年4月2日(日)・4月9日(日) 百目木公園コート 最終日 4月16日(日) 総合運動場テニスコート

男子ダブルスB

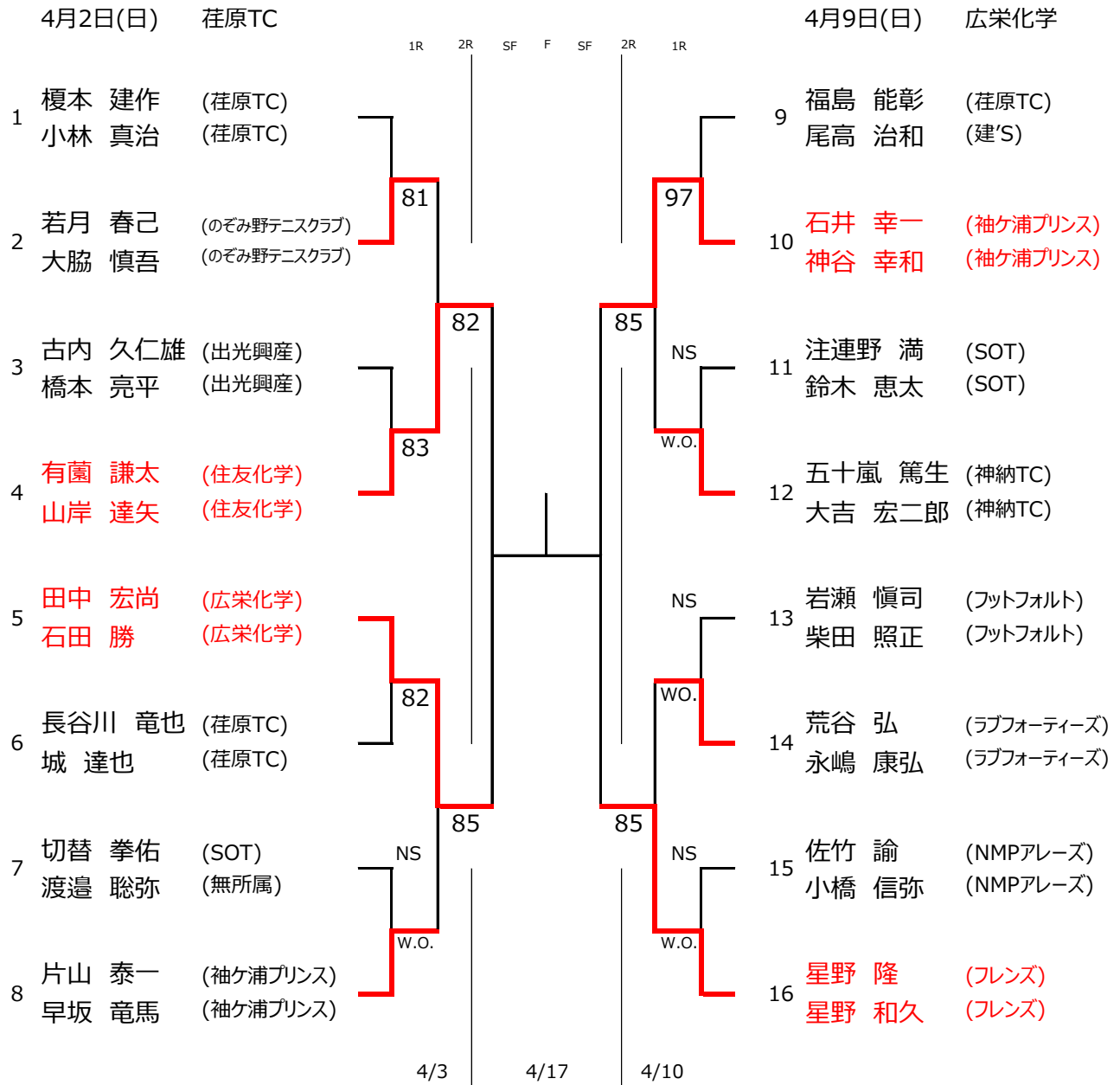

【エントリーNo.】 【集合時刻】
1~8 11:00 ~

【エントリーNo.】 【集合時刻】
9~16 11:00 ~

準決勝~ 4/16 総合運動場コート

準決勝~ 4/16 総合運動場コート

コンソレーションマッチ

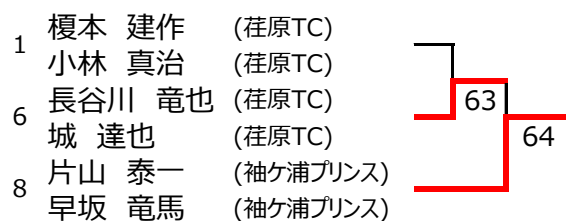

コンソレーションマッチ

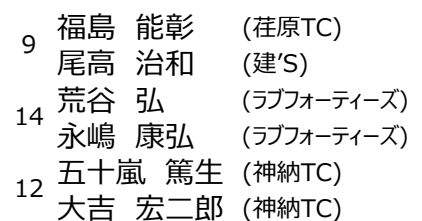

2017 第38回 袖ヶ浦市ダブルス選手権大会 (廣山杯)

2017年4月2日(日) 最終日 4月16日(日) 総合運動場テニスコート

男子ベテラン(ABCD)

4月2日(日) 袖ヶ浦プリンス

Aブロック		4/2(日) 11:00 ~				1	2	3	4	勝	敗	ゲーム数		順位
1	① 並木 孝治 (百目木PINK) 齊藤 雄一 (百目木PINK)	/	⑤ ○	③ ○	① ○	3	0	18	1	17	1			
			60	60	61									
2	村野 光男 (ラブフォーティーズ) 高橋 邦由 (ラブフォーティーズ)	×	/	② ○	④ ×	1	2	10	13	-3	3			
				06	61							46		
3	石原 正美 (袖ヶ浦プリンス) 大福 良二 (袖ヶ浦プリンス)	×	×	/	⑥ ×	0	3	6	19	-13	4			
					06							16	57	
4	佐藤 晃 (神納TC) 小木田 春雄 (神納TC)	×	○	○	/	2	1	14	15	-1	2			
												16	64	75
Bブロック		4/2(日) 11:00 ~				5	6	7	8	勝	敗	ゲーム数		順位
5	③ 大川 志郎 (三井化学) ⑥ 出田 孝行 (三井化学)	/	⑤	③	①	NS	NS				NS			
			NS	NS	NS									
6	鈴木 松男 (ラブフォーティーズ) 島野 久生 (ラブフォーティーズ)	w.o.	/	② ×	④ ○	1	1	13	12	1	2			
				58	84									
7	鵜之沢 秀雄 (建's) 長谷川 和男 (建's)	w.o.	85	/	⑥ ×	1	1	10	13	-3	3			
					28									
8	千田 和夫 (NEXT.TC) 磯崎 茂男 (NEXT.TC)	w.o.	48	82	/	1	1	12	10	2	1			
												82		
Cブロック		4/2(日) 11:00 ~				9	10	11	12	勝	敗	ゲーム数		順位
9	⑦ 秋田 政三 (神納TC) ⑧ 深嶋 文明 (神納TC)	/	⑤	③	① ×						ret.NS			
			NS	NS	1ret.0									
10	間宮 祐治 (袖ヶ浦プリンス) 今井 篤 (袖ヶ浦プリンス)	w.o.	/	② ○	④ ○	2	0	8	5	3	1			
				00ret.	85									
11	長瀬 正樹 (ラブフォーティーズ) 野口 竹男 (ラブフォーティーズ)	w.o.	×	/	⑥ ×	0	2	1	8	-7	3			
					0ret.0							18		
12	永井 博路 (三井化学) 田原 修二 (三井化学)	○	×	○	/	1	1	13	9	4	2			
												01ret.	58	81
Dブロック		4/2(日) 11:00 ~				13	14	15	16	勝	敗	ゲーム数		順位
13	② 大野 浩平 (住友化学) 北林 利三 (住友化学)	/	⑤ ×	③ ×	① ○	1	2	16	15	1	3			
			67(6)	46	62									
14	村本 賢児 (三井化学) 國松 栄二 (袖ヶ浦プリンス)	○	/	② ○	④ ○	3	0	20	13	7	1			
				76(6)	76(4)							61		
15	小山 明 (神納TC) 大吉 宏二郎 (神納TC)	○	×	/	⑥ ○	2	1	18	13	5	2			
					64							67(4)	62	
16	花田 勝 (ラブフォーティーズ) 佐藤 正雄 (ラブフォーティーズ)	×	×	×	/	0	3	5	18	-13	4			
												26	16	26

※欠席者が出て3チームに満たないブロックが発生した場合は、他のブロックから抽選で移動もしくは他のブロックと合体します

※4(5)チームブロックは、6ゲームマッチ (6-6タイプブレーク) ・セミアドバンテージ方式

※3チームブロックは、8ゲームマッチ (8-8タイプブレーク) ・セミアドバンテージ方式

2017 第38回 袖ヶ浦市ダブルス選手権大会 (廣山杯)

2017年4月9日(日) 最終日 4月16日(日) 総合運動場テニスコート

男子ベテラン(EFGH)

4月9日(日) のぞみ野テニスクラブ

Eブロック		4/9(日) 10:30 ~		17	18	19	20	*	勝	敗	ゲーム数		順位
17	③ 高橋 洋 (ラブフォーティーズ)	⑥ 久代 正信 (ラブフォーティーズ)	/	③ ○		① ×	*	1	1	13	8	2	
	80			W.O.	58		5						
18	寺脇 幸平 (のぞみ野テニスクラブ)	角 一雄 (のぞみ野テニスクラブ)	/	×		② ×	*	0	2	4	16	3	
	08			W.O.	48		-12						
19	小川 正 (フレンズ)	篠原 好 (神納TC)	/	NS	NS		*					NS	
	NS			NS	NS								
20	榎本 建作 (荏原TC)	塚田 昇 (荏原TC)	/	○	○	W.O.	*	2	0	16	9	1	
	85			84	W.O.		7						
Fブロック		4/9(日) 10:30 ~		21	22	23	24	*	勝	敗	ゲーム数		順位
21	③ 関根 孝 (SFTC)	⑥ 林 幹也 (神納TC)	/	③ ○		① ○	*	2	0	17	10	1	
	97			W.O.	83		7						
22	石井 久 (フレンズ)	佐藤 恭一 (ヨローレ)	/	NS		NS	*	NS	NS			NS	
	NS			NS	NS								
30	和田 敏幸 (フレンズ)	宇井 義和 (フレンズ)	/	×		② ○		1	1	15	12	2	
	79			W.O.	83		3						
23	福田 正明 (フットフォルト)	小西 誠一 (フットフォルト)	/	NS	NS		*	NS	NS			NS	
	NS			NS	NS								
24	山下 雄三 (ラブフォーティーズ)	荒井 研一 (ラブフォーティーズ)	/	×	×	W.O.	*	0	2	6	16	3	
	38			38	W.O.		-10						
Gブロック		4/9(日) 10:30 ~		25	26	27	28	*	勝	敗	ゲーム数		順位
25	③ 石野 勝 (住友化学)	⑥ 越智 敏孝 (住友化学)	/	③ ○		① ○	*	2	0	16	3	1	
	83			W.O.	80		13						
26	榎本 広 (フレンズ)	嶋野 光弘 (フレンズ)	/	×		②	*	1	1	11	11	2	
	38			W.O.	83		0						
27	小島 大輔 (ラブフォーティーズ)	北村 邦雄 (ラブフォーティーズ)	/	NS	NS		*	NS	NS			NS	
	NS			NS	NS								
28	名取 三男 (のぞみ野テニスクラブ)	有富 忠利 (のぞみ野テニスクラブ)	/	×	×	W.O.	*	0	2	3	16	3	
	08			38	W.O.		-13						
Hブロック		4/9(日) 10:30 ~		29	30	31	32	33	勝	敗	ゲーム数		順位
29	⑦ 坂尾 輝明 (神納TC)	⑧ 粕谷 浩二 (ラブフォーティーズ)	/		*	③		① ×	1	1	14	12	2
				*	84	W.O.	68		2				
30	和田 敏幸 (フレンズ)	宇井 義和 (フレンズ)	/	F^		F^	F^	F^	F^	F^			F^
	F^				F^	F^	F^						
31	堀口 清 (NEXT.TC)	木村 公男 (NEXT.TC)	/	×	*		② ×	0	2	6	16	3	
	48			*	W.O.	28		-10					
32	石井 雅弘 (フットフォルト)	柴崎 正博 (フットフォルト)	/	NS	NS	NS		NS	NS			NS	
	NS			NS	NS	NS							
33	小原 俊次 (三井化学)	樋高 雅二 (三井化学)	/	○	*	○	W.O.	2	0	16	8	1	
	86			*	82	W.O.		8					

※欠席者が出て3チームに満たないブロックが発生した場合は、他のブロックから抽選で移動もしくは他のブロックと合体します

※4(5)チームブロックは、6ゲームマッチ (6-6タイブレーク) ・セミアドバンテージ方式

※3チームブロックは、8ゲームマッチ (8-8タイブレーク) ・セミアドバンテージ方式

2017 第38回 袖ヶ浦市ダブルス選手権大会 (廣山杯)

2017年4月2日(日)・4月9日(日) 最終日 4月16日(日) 総合運動場テニスコート

女子ダブルスA

4月2日(日) 総合運動場コート

A ブロック		4/2(日) 9:00 ~		1	2	3	4	勝	敗	ゲーム数	順位
1	石井 ひろみ (神納TC) 田村 江理子 (神納TC)	○	○	⑤	98(5)	③	①	2	0	17 12 5	1
2	鶴見 直美 (SKZT) 仲島 留理子 (SKZT)	×	○	89(5)		②	④	1	1	16 15 1	2
3	伊藤 礼子 (袖ヶ浦プリンス) 岩田 美枝子 (袖ヶ浦プリンス)	×	×	48	68		⑥	0	2	10 16 -6	3
4	菊地 春代 (のぞみ野テニスクラブ) 永池 直美 (のぞみ野テニスクラブ)	NS	NS	NS	NS			NS	NS		NS

B ブロック		4/2(日) 9:00 ~		5	6	7	*	勝	敗	ゲーム数	順位
5	③ 片山 美紀 (袖ヶ浦プリンス) 石川 久美子 (袖ヶ浦プリンス)	○	○		85	①	*	2	0	16 5 11	1
6	鈴木 結子 (広栄化学) 山田 美咲 (広栄化学)	×	○	58		②	*	0	2	7 16 -9	3
7	岩間 千晶 (Team Aladdin) 栃尾 麻子 (Team Aladdin)	×	○	08	82		*	1	1	8 10 -2	2

C ブロック		4/2(日) 9:00 ~		8	9	10	*	勝	敗	ゲーム数	順位
8	平賀 麻里 (百目木pink) 青柳 孝子 (百目木pink)	○	○		85	①	*	1	1	11 13 -2	2
9	坪根 淑子 (袖ヶ浦プリンス) 松田 千佳子 (袖ヶ浦プリンス)	×	○	58		②	*	0	2	5 16 -11	3
10	野中 由美佳 (広栄化学) 菊地 みゆき (建's)	○	○	83	80		*	2	0	16 3 13	1

D ブロック		4/2(日) 9:00 ~		11	12	13	*	勝	敗	ゲーム数	順位
11	竹越 有美子 (SFTC) 阿部 容理 (SFTC)	○	○		85	①	*	2	0	16 5 11	1
12	海宝 三鈴 (袖ヶ浦プリンス) 天野 典子 (袖ヶ浦プリンス)	×	○	58		②	*	0	2	10 16 -6	3
13	近藤 稚佳子 (NEXT.TC) 本間 葉子 (NEXT.TC)	×	○	08	85		*	1	1	8 13 -5	2

4月9日(日) 総合運動場コート

E ブロック		4/9(日) 9:00 ~		14	15	16	17	勝	敗	ゲーム数	順位
14	② 五十嵐 幸江 (神納TC) 大吉 美千代 (神納TC)	○	○		83	③	①	2	0	16 6 10	1
15	保坂 佳代 (袖ヶ浦プリンス) 岩崎 ひろみ (袖ヶ浦プリンス)	×	○	38		②	④	0	2	9 16 -7	3
16	中野 睦 (フレンズ) 溝口 美樹 (フレンズ)	×	○	38	86		⑥	1	1	11 14 -3	2
17	出田 麻由美 (Team Aladdin) 未次 尚美 (Team Aladdin)	NS	NS	NS	NS			NS	NS		NS

F ブロック		4/9(日) 9:00 ~		18	19	20	*	勝	敗	ゲーム数	順位
18	① 折野 一美 (SFTC) 葛西 麻衣子 (SFTC)	○	○		85	①	*	2	0	17 13 4	1
19	入沢 寿子 (ラブフォーティーズ) 荒井 みゆき (ラブフォーティーズ)	×	○	58		②	*	1	1	13 13 0	2
20	清水 美智子 (袖ヶ浦プリンス) 小川 美智代 (袖ヶ浦プリンス)	×	×	89(4)	58		*	0	2	13 17 -4	3

※欠席者が出て3チームに満たないブロックが発生した場合は、他のブロックから抽選で移動もしくは他のブロックと合体します

※4(5)チームブロックは、6ゲームマッチ (6-6タイブレーク) ・セミアドバンテージ方式

※3チームブロックは、8ゲームマッチ (8-8タイブレーク) ・セミアドバンテージ方式

2017 第38回 袖ヶ浦市ダブルス選手権大会（廣山杯）

2017年4月2日(日)・4月9日(日) 最終日 4月16日(日) 総合運動場テニスコート

女子ダブルスB

4月2日(日) 総合運動場コート

Aブロック		4/2(日) 9:00 ~			1	2	3	勝	敗	ゲーム数		順位
1	熊井 直子 (SOT)	/	③ ×	① ×	/	0	2	2	16	-14	3	
	栗山 詩歩理 (SOT)		18	18								
2	橋本 里穂 (袖ヶ浦プリンス)	○	/	② ×	/	1	1	15	10	5	2	
	川島 景子 (SKZT)	81		79								
3	錦織 祐三子 (SKZT)	○	○	/	/	2	0	17	8	9	1	
	菅沼 佐知子 (SKZT)	81	97									

※8ゲームマッチ (8-8タイブレーク) ・セミアドバンテージ方式

4月9日(日) 総合運動場コート

Bブロック 4/9(日) 9:00~

4	和田 玲子 (フレンズ)		
	松本 美由紀 (フレンズ)		
5	松浦 さおり (広栄化学)		W.O.
	佐々木 教子 (広栄化学)		NS

※8ゲームマッチ (8-8タイブレーク) ・セミアドバンテージ方式

練習マッチ

4	和田 玲子 (フレンズ)		
	松本 美由紀 (フレンズ)		
5	松浦 さおり (広栄化学)		86
	佐々木 教子 (広栄化学)		